



Tischtennis-Schläger



Videos &
Arbeitsblätter
gratis im Internet
www.aduis.com



Kein Bohren!

Name:		Klasse:	
Stückliste:		Teile:	Werkzeugvorschlag:
1 Sperrholz	220 / 150 / 6 mm	A	Bleistift, Lineal, Kugelschreiber
1 Holzleiste	210 / 30 / 10 mm	B	Klemm- oder Schraubzwingen
2 Moosgummiplatten	200 / ca. 140 / 2 mm	C	Kleber, Holzleim
			Feinsäge, Laubsäge, Holzfeilen
			Schleifpapier
			Schere, Cuttermesser
			transparentes Klebeband

Jedes Ding hat zwei Seiten, und mit ein bisschen Übung beim Tischtennispielen ergeben sich noch mehr Möglichkeiten deinem Gegenspieler den Ball zurückzuspielen!!!

DIE BAUANLEITUNG:

1. Übersicht:

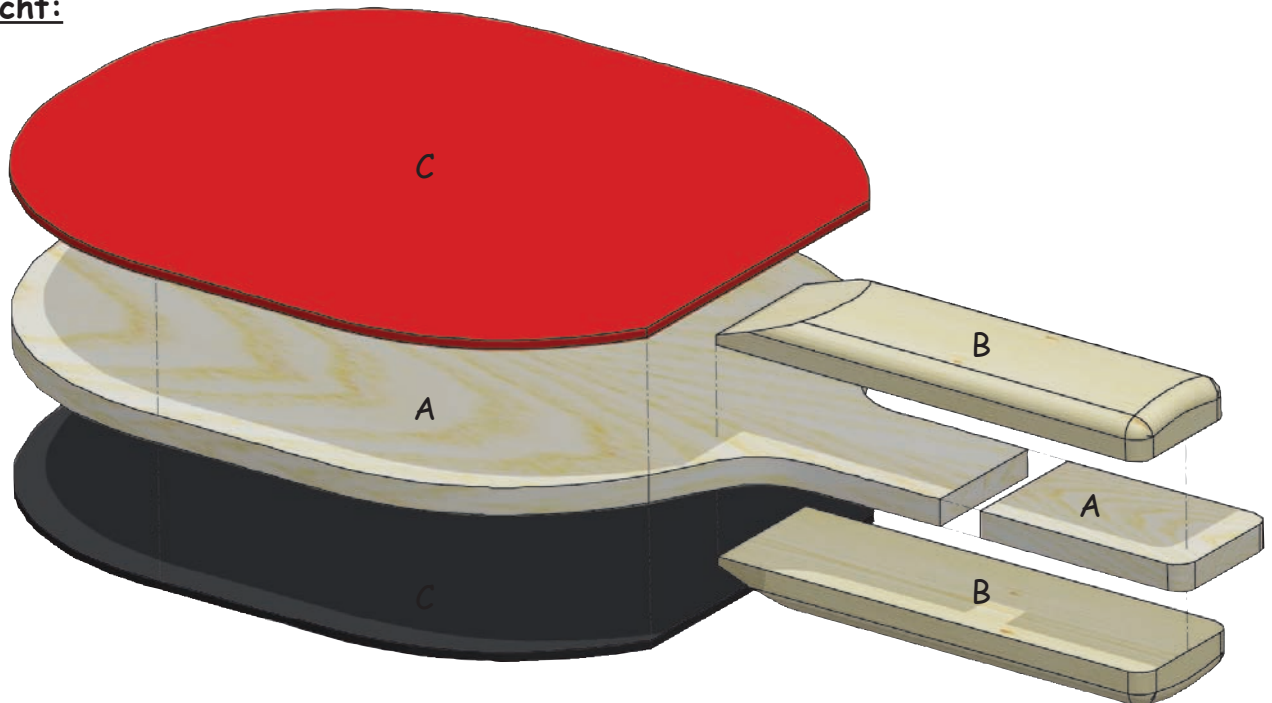

2. Die Sperrholzplatte (A):

- Schneide die Schablone für die Teile (A) grob mit der Schere aus und klebe sie mit transparentem Klebeband auf die Sperrholzplatte.
- Säge die Teile (A) mit der Laubsäge aus und arbeite die Sägekante mit Schleifpapier nach.

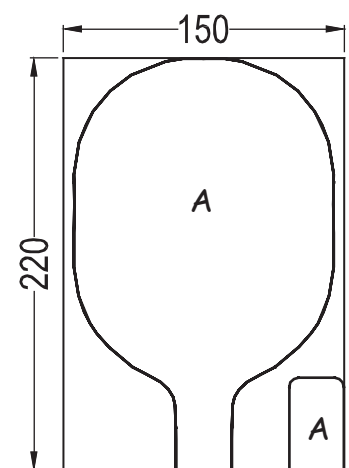

3. Die Griffe (B):

- Säge die Holzleiste in der Mitte durch.
- Feile die Griffe (B) an der Vorderkante flach.

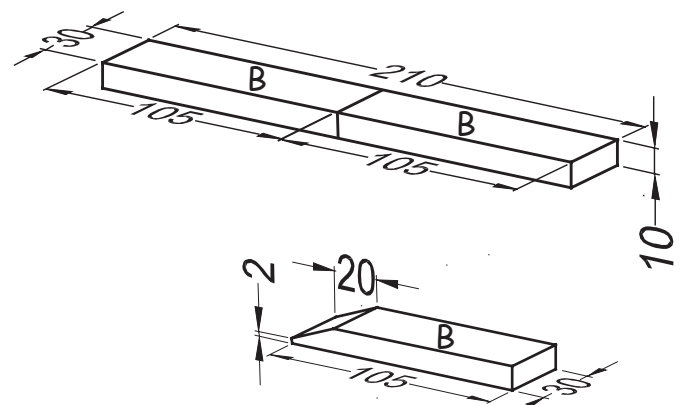

- Leime die Griffe (B) auf die Teile (A).
- > Fixiere sie mit Klemm- oder Schraubzwingen.
- > Achte darauf, dass die Teile (A) dicht aneinander liegen.

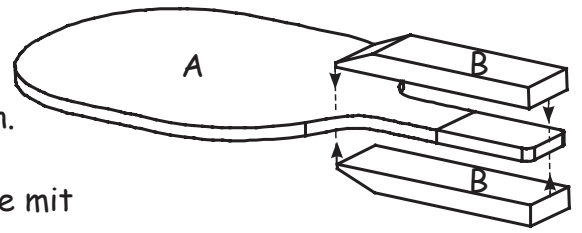

- Arbeite nach dem Trocknen des Leims die seitliche Kante mit Feile und Schleifpapier nach.

- Runde die Ecken der Griffe (B) ab.

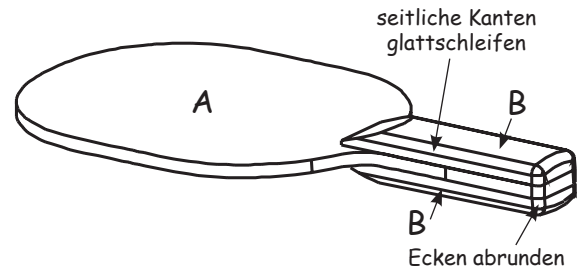

4. Die Moosgummiarbeit:

- 1 Lege eine Moosgummiplatte nach Abbildung auf den Schläger.
- 2 Fixiere sie mit Klebeband.

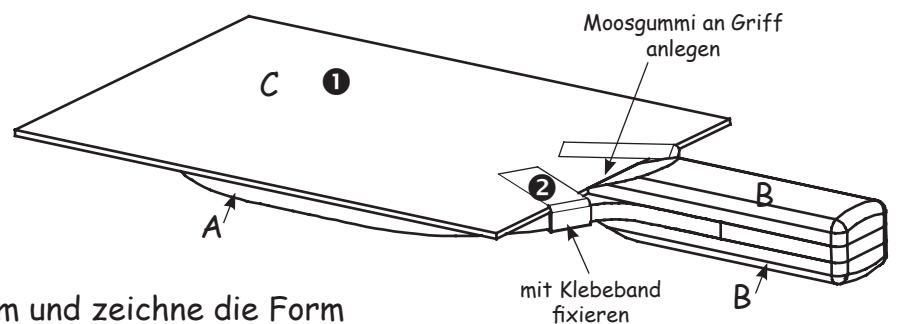

- Drehe anschließend den Schläger um und zeichne die Form des Schlägers mit Kugelschreiber auf Moosgummi (C).
- Schneide die aufgetragene Form mit der Schere aus.
- > Bearbeite die 2. Moosgummiplatte (C) auf die gleiche Weise.

- Klebe die Moosgummiplatten (C) mit Leim oder Alleskleber auf den Schläger. Lege etwas Schweres auf die Teile (C) zum Trocknen.

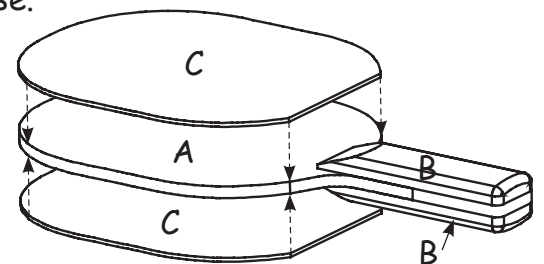

5. Tipp für Profis:

- Streiche den Griff mit Lack - dadurch bleibt er dauerhaft schön.
- Achtung: Keinen Lack auf den Moosgummi bringen!

Fülle als letztes deinen Aduis Erinnerungsticker aus und klebe ihn auf dein Werkstück, damit du auch noch in einigen Jahren weißt, wo und wann du dieses schöne Werkstück gemacht hast.

Viel Spaß und gutes Gelingen!

